

Bänderrundwirker BR-300 XL

Der Bänderrundwirker BR-300 XL eignet sich insbesondere zur schonenden Aufarbeitung von weichen Weizen-, Roggen- und Spezialbrotteigen.

Optimale Wirkergebnisse werden durch den besonders langen Wirkweg, die über einen Frequenzumformer regulierbare Geschwindigkeit des gegenläufigen Bandes und den einstellbaren Neigungswinkel der Bänder erzielt.



Technische Daten

Leistung	bis zu 2.400 Stück pro Std.
Gewichtsbereich	180 - 2.500 g
Wirklänge	3.000 mm
Anschlusswert	1,62 kW

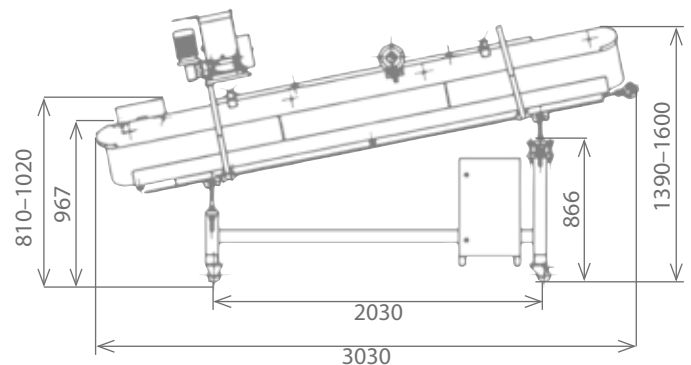

Jürgen Peters
Maschinen und Anlagentechnik GmbH

Große Straße 1-3 · D-22926 Ahrensburg
Tel.: +49 (0)4102- 678 40 -0 · Fax: +49 (0)4102- 678 40-99
office@juergen-peters.de · www.juergen-peters.de

Belt Rounder BR-300 XL

The Belt Rounder BR-300 XL can especially handle soft and sticky wheat-, rye- and special bread dough.

The speed of the belt running in opposite direction is set by a frequency converter. The adjustable angle of inclination of the belts and the extended moulding length are ensuring rounding in an optimal way.



Technical Data

Capacity range	up to 2.400 pieces per hour
Weight range	180 - 2.500 g
Moulding length	3.000 mm
Power supply	1.62 kW

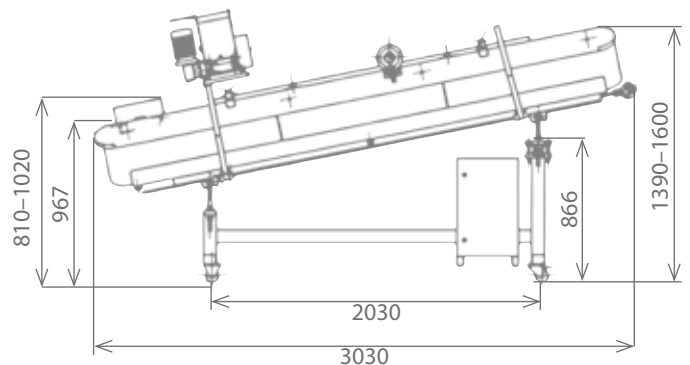

Jürgen Peters
Maschinen und Anlagentechnik GmbH

Große Straße 1-3 · D-22926 Ahrensburg
Tel.: +49 (0)4102- 678 40 -0 · Fax: +49 (0)4102- 678 40-99
office@juergen-peters.de · www.juergen-peters.de